



MKD-1325-E(V4) 工程板材开料机/雕刻机 (独立式控制箱)

(本型号有多个版本, 此为第 4 版本, 用 V1/2/3/4..标识, 水槽版, 真空吸附版等)



适用范围

适用于电木板、PVC 板、PP 板、ABS 板、尼龙板等工程塑料板开料及雕刻
适用于实木家具、实木门、装饰材料、木制橱柜等家具行业开料及雕刻
适用于亚克力等广告行业雕刻

机器特点

- ✓ 三轴采用台湾进口 25 导轨
- ✓ XY 轴 1.5M 齿条, Z 轴 TBI2505 丝杆驱动
- ✓ 默认 CL1032 一体式控制系统, 带断电记忆功能
- ✓ 雷赛 86 混合伺服
- ✓ 5.5KW 石材专用恒转矩主轴 (可选 7.5KW)
- ✓ 约 1.2 吨重型机架
- ✓ 其它电子元件一律采用知名正品, 杜绝高仿或假冒零件

可选配件

水槽、真空吸附、压辊



参数配置

基本参数

设备编号	MKD-1325-E (V3 真空吸附版, 独立式控制箱)
加工行程	X1300 * Y2500 * Z260mm
电源	380v±5% 50-60Hz
外形尺寸	长 3383 * 宽 2716 (展开电箱) * 高 1829mm (入口最低宽度 2139mm, 详见 CAD 图纸)
净重	≈1.4t

机架

机架	Q235 碳素钢焊接机身与龙门 +回火(可选) +CNC 精铣
侧臂	铸铁侧臂 +回火(可选) +CNC 精铣
台面	铝合金 + 硬质 PVC 板台面 (PVC 板选配)
钣金	1.5mm 烤漆钣金
防尘	三轴防尘
喷漆	默认手工喷漆 / 整机烤漆(可选)

运动系统

导轨	台湾进口 25 方轨 (X 轴*2 +Y 轴*2 +Z 轴*4)	
传动	1.5 模斜齿齿条 (XY 轴) +TBI2505 丝杆(Z 轴)	
电机	步进版	雷赛 86 开环步进电机, 额定转速 600RPM (X 轴*2 +Y 轴*2 + Z 轴*2, 数量下同)
	标准版	雷赛 86 闭环混合伺服, 额定转速 1000RPM (标配)
	伺服版	台达 1KW 绝对值伺服电机, 额定转速 3000RPM (空程速度 x3, 更稳定性)
减速	86 行星减速机 (X 轴*2 +Y 轴*2, 伺服版配 130 减速机)	

主轴

主轴	默认 5.5KW 石材专用变频主轴 (转速 2.4 万转) (可选 7.5KW2.4 万转 600HZ 或 7.5KW3 万转 1000HZ 高频)
变频	四方 5.5KW 三相重型矢量变频器
主轴冷却	水冷 (配水冷机)
刀具冷却	无 (默认不配水循环)

控制系统

控制系统	山龙 CL1032 一体式控制系统 +手轮 (带断电记忆)
控制箱	独立式控制箱

售后服务

售后	一年保修
送货	全国送货上门, 广东省免运费 (不包卸车)
培训	默认 3 天使用培训 (承诺至少教会 1 名, 可延长至 5 天培训)
交期	15 个工作日 (法定节假日顺延)



以上配置仅供参考，变更恕不另行通知，请联系我们获取准确配置

技术参数

名称	步进版	标准版	伺服版
控制方式	开环	闭环	闭环
电机转速	600rpm	1000rpm	3000rpm
空程速度	15.9m/min	26.4m/min	79.8m/min
导轨	25 方轨		
导程	XY 轴齿条 1.5M +Z 轴丝杆 5mm		
减速比	5:1		
主轴	5.5kw, 24000rpm x2 (可选用 7.5kw)		
刀具直径	3.175、4、6、8、10、12.7mm (配送一套夹头)		
雕刻指令	G-code、ENG、UOO、MMG、NC		
加工速度	8m/min (建议值)	15m/min (建议值)	15m/min (建议值)
加工精度	±0.08/300mm		±0.05/300mm
重复定位精度	±0.02/300mm		
适应领域	步进电机在高强度工作环境下易发热与丢步，因此适用于对精度、速度要求不高的场合，如广告字切割、木板切割，石材切割。	混合伺服是雷赛主推产品。在闭环步进电机的基础上改进发热与稳定性，实现了性价格均衡	伺服版电机发热少，稳定性高，可承受 3 倍额外负荷，但价格较贵。适用于浮雕等高要求场合与长期长时间工作环境。

说明：

- 1、为了更好的用户体验，我司产品图片大多为 3D 渲染，同时每个产品提供真实实拍；
- 2、我司机型为自主设计，为了适应互联网，有些技术性资料已开放给各位客户；
- 3、实际交货机器，主要配置承诺保持一致或更好，但外观等可能存在差异；

(向下拉，下面还有，~_~)

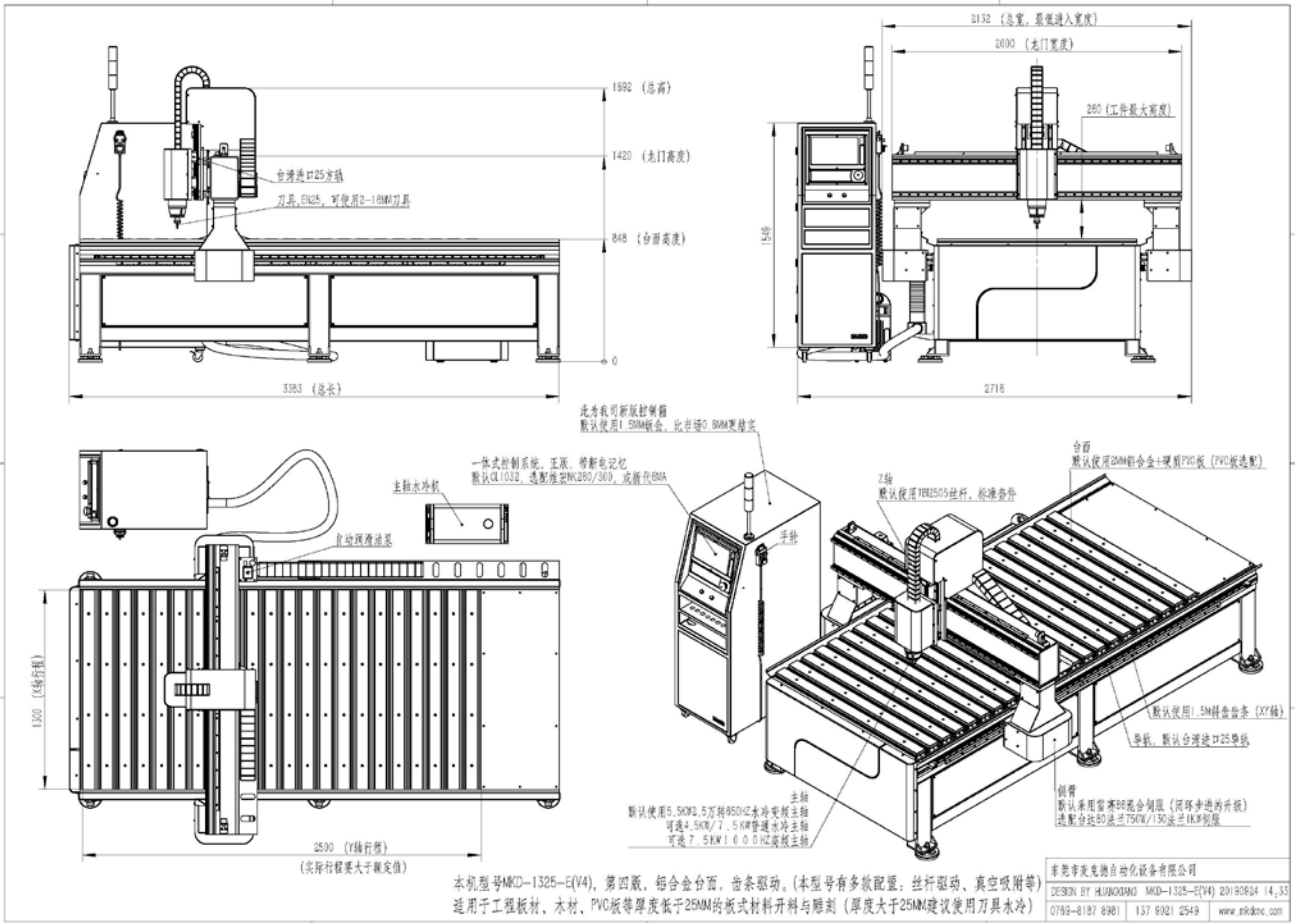

(CAD 图纸, 如果看不清, 请进入我司官网下载, www.mkdcnc.com)

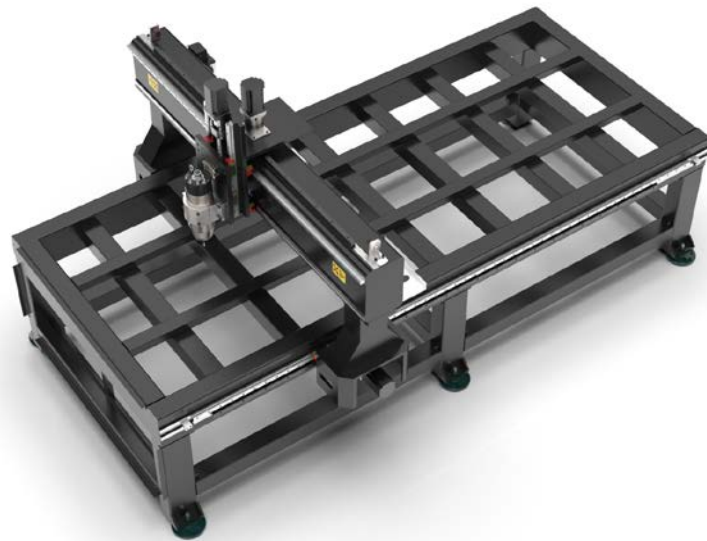

(标准机架结构)